



EN - English
SV - Svenska
DK - Danske
NO - Norsk
FI - Suomi

Read this Manual carefully before use

IMPORTANT SAFEGUARDS

When using electrical appliance. Basic safety precautions should always be followed including the following:

1. Read all instructions.
2. Make sure that your outlet voltage corresponds to the voltage stated on the rating label of the coffee maker.
3. To protect against fire, electric shock and injury do not immerse cord/plug in liquid.
4. Close supervision is necessary when any appliance is used by or near children (0-12).
5. Unplug from outlet when not in use and before cleaning. Allow to cool before putting on or taking off parts, and before cleaning the appliance.
6. Do not operate any appliance with a damaged cord or plug or after the appliance malfunctions or has been damaged in any manner. Return appliance to an authorized service facility for examination, repair or adjustment.
7. The use of accessory not recommended by the appliance manufacturer may result in fire, electric shock or injury to persons.
8. Do not use outdoors.
9. Do not let cord hang over edge of table or counter, or touch hot surface.
10. Do not place on or near a hot gas or electric burner, or in a heated oven.
11. Do not use appliance for other than intended use.
12. Do not clean container with cleansers, steel wool pads, or other abrasive material.
13. To disconnect, turn any control to "Off", remove plug from wall outlet. Always hold the plug. But never pull the cord.
14. Scalding may occur if the cover is removed during the brewing cycles. Be careful not to get burned by the steam.
15. Some parts of appliance are hot when operated, so do not touch with hand. Use handles or knobs only.
16. Do not set a hot container on a hot or cold surface.
17. Never leave the empty carafe on the warming plate otherwise the carafe is liable to crack.
18. Never use the appliance if the carafe shows any signs of cracks or carafe having a loose or weakened handle. Only use the carafe with this appliance. Use carefully as the carafe is very fragile.
19. Do not let the coffee maker operate without water.
20. Appliances can be used by persons with reduced physical, sensory, or mental capabilities or lack of experience and knowledge if they have been given supervision or instruction concerning use of the appliance in a safe way and they understand the hazards involved.
21. To reduce the risk of fire or electrical shock, do not remove the cover. No user serviceable parts inside. Repair should be done by authorized service personnel only.

KNOW YOUR COFFEE MAKER

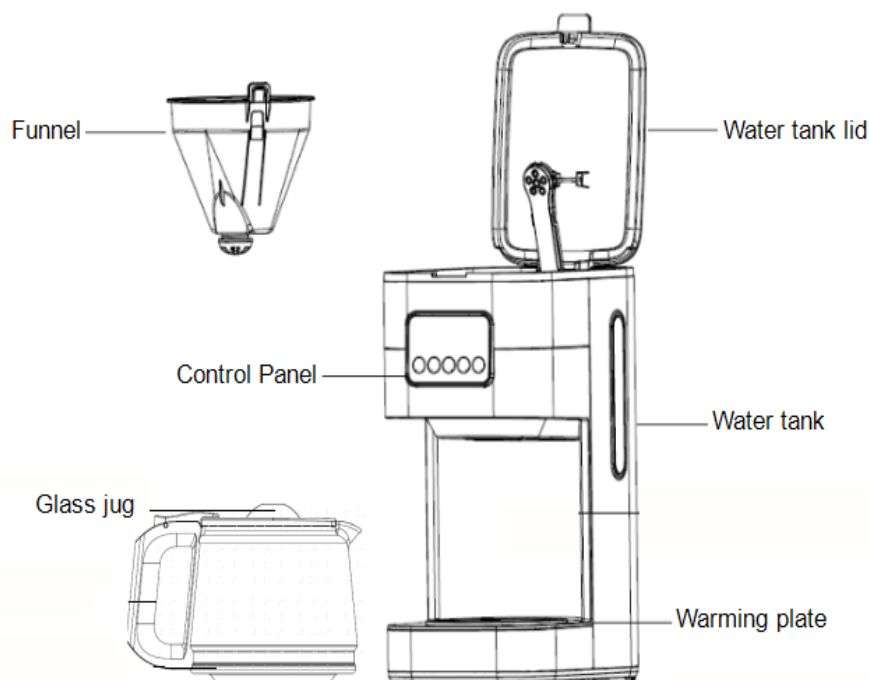

KNOW YOUR COFFEE MAKER

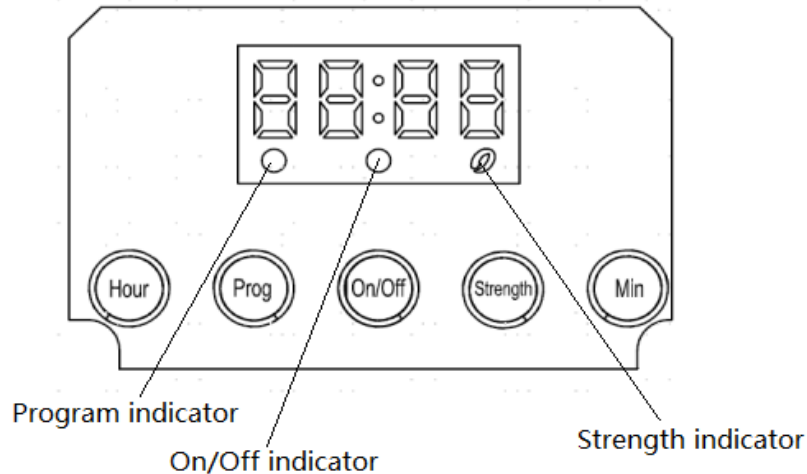

EN

BEFORE FIRST USE

Check that all accessories are complete, and the unit is not damaged. Fill water into water tank to the MAX level and brew water for several times without coffee powder, then discard the water. Clean and dry all detachable parts thoroughly according to the section "CLEANING AND MAINTENANCE".

USING YOUR COFFEE MAKER

1. Open the water tank lid and fill the water tank with clean water. The water level should not exceed MAX level as indicated on the water gauge.
2. Place the funnel into the funnel support, make sure it is assembled correctly, otherwise the water tank lid can not be closed. Place a paper filter in the funnel.
3. Add coffee powder into the paper filter. Usually, a measure of coffee powder for every cup of coffee, but you may adjust according to personal taste. Close the water tank lid completely.
4. Insert the glass jug onto the warming plate horizontally.
5. Plug the power cord into the outlet. If you want to adjust the coffee strength, you can press "Strength" button once, and then the "Strength indicator" illuminates in red and the appliance will brew thick coffee. If you do not want to adjust the coffee strength, just follow the following operation to brew normal coffee.
NOTE: Press the "Strength" button again if you want to cancel the function of brewing thick coffee.
6. Press "On/Off" button, the "On/Off indicator" illuminates in red, the display indicates "12:00" then the appliance begins to work.
NOTE: During brewing process, the buttons of "Prog", "Hour" and "Min" are invalid.
7. The brewing process can be interrupted by pressing the "On/Off" button at any time. And the appliance will continue brewing once the "On/Off" button is pressed again.
NOTE: You can take out the jug, pour and serve at any time. The appliance will stop dripping automatically. But the time cannot exceed 30 seconds. Otherwise the filter will overflow
8. After the coffeemaker is done, wait about 1 min for the coffee to go through the filter. Remove out jug to serve when finish brewing. **NOTE:** The coffee you get will be less than the water you have added, as some water is absorbed by coffee ground.
9. When the process is finished, if you do not want to serve immediately, keep the coffee maker be energized, and the coffee can be kept warm on the warming plate. And the appliance will shut off automatically after 40 minutes from the ON/OFF button being activated. For an optimum coffee taste, serve it just after brewing.
NOTE: Pay attention to pour the coffee, otherwise you may be burned as the temperature of coffee just finished is high.

DELAY FUNCTION

If you do not want the coffee maker to start operation immediately, for example now it is 8:10, you hope that the coffee maker will automatically start working at 13:00, first follow steps 1 to 5 of "Using your coffee maker" section, and then you can set the auto-start function as follows:

1. Set the current time by pressing "Hour" and "Min" button repetitively, that is 8:10.
NOTE: The time cycle is 24 hours.
2. Press "Prog" button once and the "Program indicator" blinks in white.
3. Set the auto-start time by pressing "Hour" and "Min" button repetitively that is 13:00.

4. Press the "Prog" button again, the "Program indicator" illuminates in white solidly. After a while, the display will indicate the current clock.
NOTE: You may cancel the auto-start function by pressing "Prog" button again. If you want to change the auto-start time, only following the above 2-4 steps again.
5. When the time is due, the On/Off indicator will illuminate in red and the appliance starts brewing.
NOTE: During brewing process, the buttons of "Prog", "Hour" and "Min" are invalid.
6. Continue with step 7 of the "Using your coffee maker" section.

CLEANING AND MAINTENANCE

CAUTION: Be sure to unplug this appliance before cleaning. To protect against electrical shock, do not immerse cord, plug or unit in water or liquid. After each use, always make sure plug is first removed from wall outlet.

1. Clean all detachable parts after each use in hot soapy water.
2. Wipe the exterior surface of unit with a soft, damp cloth to remove stains.
3. Water droplets may buildup in the funnel and drip onto the product base during brewing. To control the dripping, wipe off the area with a clean, dry cloth after each use.
4. Use a damp cloth to gently wipe the warming plate. Never use abrasive cleaner.
5. Reinstall all parts and keep for next use.

REMOVING MINERAL DEPOSITS

To keep your coffee maker operating efficiently, periodically you should clean away the mineral deposits left by the water according to the water quality in your area and the use frequency, we recommend removing mineral deposits as follows:

1. Fill the tank with water and descaler to the max level as indicated on water gauge (please see descaler instructions)
2. Insert the glass jug onto the warming plate horizontally.
3. Make ensure funnel is assembled in place.
4. Switch on the appliance and allow it to "brew" the descaling solution.
5. After "brew" one-cup solution, switch off the appliance.
6. Let the solution stay for 15 minutes in the water tank then repeat step 4-6 until the water/descaler solution is empty.
7. Rinse by operating the appliance with water at least 3 times.

HINTS FOR GREAT-TASTING COFFEE

1. A clean coffee maker is essential for making great-tasting coffee. Regularly clean the coffee maker as specified in the "CLEANING AND MAINTENANCE" section. Always use fresh, cold water in the coffee maker.
2. Store unused coffee powder in a cool, dry place. After opening a package of coffee powder, reseal it tightly and store it in a refrigerator to maintain its freshness.
3. For an optimum coffee taste, buy whole coffee beans and finely grind them just before brewing.
4. Do not reuse coffee powder since this will greatly reduce the coffee' flavor. Reheating coffee is not recommended as coffee is at its peak flavor immediately after brewing.
5. Clean the coffee maker when over-extraction causes oiliness. Small oil droplets on the surface of brewed, black coffee are due to the extraction of oil from the coffee powder.
6. Oiliness may occur more frequently if heavily roasted coffees are used.

Warranty

Champion Nordic guarantees that this product is free from manufacturing defects in terms of materials and workmanship during a period of 2 years in Sweden, Norway, Denmark and Finland. This warranty period begins on the day the product is purchased or delivered. Champion Nordic has no obligation to repair or replace products that are not accompanied by a valid proof of purchase. This warranty applies only to products purchased and used for home use and does not cover damage resulting from abuse, failure to comply with the instructions from Champion Nordic, cases in which the product has been modified or subjected to unauthorized repair, improper packaging on the part of the owner, normal wear and tear, or improper handling on the part of a transport company.

Correct Disposal of this product

This marking indicates that this product should not be disposed with other household wastes throughout the EU. To prevent possible harm to the environment or human health from uncontrolled waste disposal, recycle it responsibly to promote the sustainable reuse of material resources.



VIKTIGA SÄKERHETSÅTGÄRDER

Vid användning av elektriska apparater. Grundläggande säkerhetsåtgärder ska alltid vidtas, inklusive följande:

1. Läs alla instruktioner.
2. Säkerställ att spänningen i ditt uttag överensstämmer med spänningen som angivits på kaffebryggarens märkplåt.
3. För att skydda mot brand, elstötar och personskador, sänk inte ner sladden/kontakten i vätska.
4. Noggrann uppsikt är nödvändig när apparater används av eller i närheten av barn (0-12).
5. Koppla ur från vägguttaget när den inte används och innan rengöring. Låt svalna innan du sätter på eller tar bort delar och innan rengöring av apparaten.
6. Använd inga apparater som har skadad sladd eller stickkontakt eller efter att apparaten uppvisar fel eller har skadats på något sätt. Lämna in apparaten till en behörig reparatör för undersökning, lagning eller anpassning.
7. Att använda tillbehör som inte rekommenderas av apparatens tillverkare kan leda till brand, elstötar eller personskador.
8. Använd inte apparaten utomhus.
9. Låt inte sladden hänga över kanten på ett bord eller en bänk eller komma nära heta ytor.
10. Placera den inte på/nära en het gas- eller elspis eller i en varm ugn.
11. Använd inte apparaten för något annat än det den är avsedd för.
12. Rengör inte behållaren med rengöringsmedel, stålullsprodukter eller andra slipande material.
13. För att koppla ur, vrid alla kontroller till "Off" och dra ur stickkontakten ur vägguttaget. Håll alltid i stickkontakten. Men dra aldrig i sladden.
14. Att avlägsna locket under bryggcykeln kan orsaka skållning. Var försiktig för att undvika att brännas av ångan.
15. Vissa delar på apparaten är heta under användning, rör inte dessa med handen. Använd endast handtag eller knappar.
16. Sätt inte en varm behållare på en varm eller kall yta.
17. Lämna aldrig den tomma bringaren på värmeplattan, då det finns risk för att bringaren spricker.
18. Använd aldrig apparaten om bringaren uppvisar tecken på sprickor eller om bringaren har ett löst eller slitet handtag. Använd bringaren endast till denna apparat. Använd bringaren försiktigt, då den är mycket ömtålig.
19. Använd inte kaffebryggaren utan vatten.
20. Apparaten kan användas av personer med nedsatt fysisk eller kognitiv förmåga, eller bristande erfarenhet och kunskap, om de befinner sig under uppsikt eller har instruerats om hur apparaten ska användas på ett säkert sätt och förstår de risker som föreligger.
21. Noggrann uppsikt är nödvändig när apparater används av eller i närheten av barn (0-12).
22. För att minska risken för brand eller elektriska stötar bör du inte avlägsna höljet. Det finns inga delar som användaren själv kan serva. Reparation ska endast göras av auktoriserad servicepersonal.

LÄR KÄNNA DIN KAFFEBRYGGARE

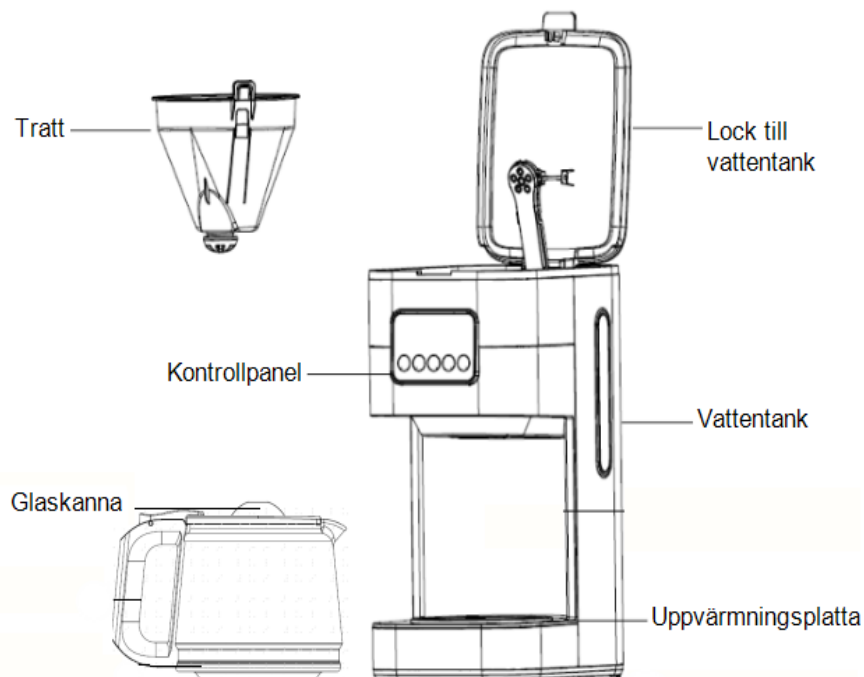

KONTROLLPANEL

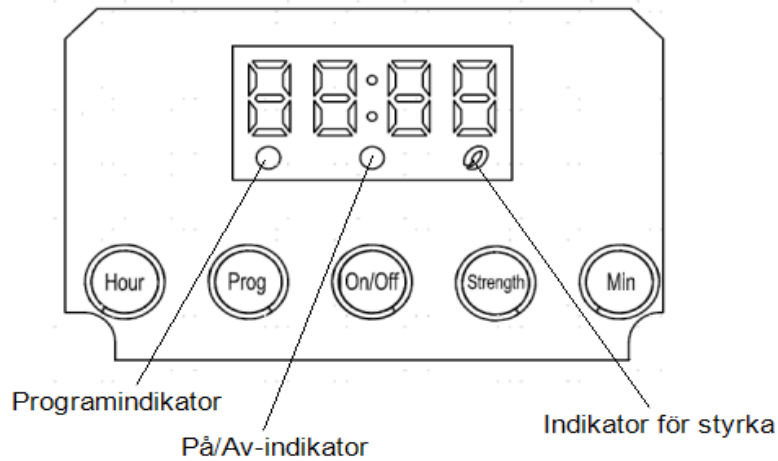

INNAN FÖRSTA ANVÄNDNINGEN

Kontrollera så att alla tillbehör är kompletta och att enheten inte är skadad. Fyll på vatten i vattentanken till MAX-nivån och brygg vatten flera gånger utan kaffepulver; håll sedan bort vattnet. Rengör och torka alla löstagbara delar noggrant enligt avsnittet "RENGÖRING OCH UNDERHÅLL".

SÅ ANVÄNDER DU DIN KAFFEBRYGGARE

1. Öppna locket till vattentanken och fyll vattentanken med rent vatten. Vattennivån får inte överstiga MAX-nivån som anges på vattenmätaren.
2. Placera tratten i trattstödet och kontrollera att den är korrekt isatt; om inte går locket till vattentanken inte att stänga. Placera ett kaffefilter i tratten.
3. Tillsätt kaffepulver i kaffefiltret. Vanligtvis ett mått kaffepulver för varje kopp kaffe, men du kan anpassa dosen efter eget tycke. Stäng locket till vattentanken helt.
4. Placera glaskannan horisontellt på värmeplattan.
5. Koppla in elsladden i vägguttaget. Om du vill anpassa kaffestyrkan kan du trycka på "Strength"-knappen en gång, varpå "Strength-indikatorn" lyser rött och apparaten brygger starkare kaffe. Önskar du inte anpassa kaffe styrkan, följ bara anvisningarna nedan för att brygga normalstarkt kaffe.
OBS: Tryck på "Strength"-knappen en gång till ifall du vill avbryta funktionen för bryggning av starkt kaffe.
6. Tryck på "On/Off"-knappen, "On/Off"-indikatorn lyser rött, displayen visar "12:00" och apparaten börjar jobba.
OBS: Under brygningsprocessen är knapparna för "Prog", "Hour" och "Min" inte aktiva.
7. Brygningsprocessen kan avbrytas när som helst genom att trycka på "On/Off"-knappen. Bryggningen återupptas när du trycker på "On/Off"-knappen igen.
OBS: Du kan när som helst ta bort kannan, hålla upp och servera. Apparaten slutar droppa automatiskt. Tiden får dock inte överstiga 30 sekunder, annars kommer filtret att svämma över.
8. När kaffebryggaren är klar, vänta ca 1 minut tills kaffet har passerat genom filtret. Lyft bort kannan för att servera när bryggningen är klar. **OBS:** Det kaffe du får kommer att vara av mindre kvantitet än det vatten du tillsatte, då en del vatten absorberas av kaffepulvret.
9. När processen är klar, och om du inte vill servera kaffet omedelbart, kan du låta bryggaren stå på och hålla kaffet varmt på plattan. Apparaten stängs automatiskt av efter 40 minuter från det att ON/OFF-knappen aktiverats. För bästa kaffesmak, servera direkt efter bryggning.
OBS: Var uppmärksam när du håller upp kaffet, annars kan du bränna dig, då temperaturen på det nybryggda kaffet är hög.

FÖRDRÖJNINGSFUNKTIONEN

Om du inte vill att kaffebryggaren ska börja arbeta omedelbart (till exempel nu är klockan 8:10, och du hoppas att kaffebryggaren automatiskt ska börja arbeta kl. 13:00) följ först steg 1 till 5 i "Så använder du din kaffebryggare" och ställ sedan in autostart enligt följande:

1. Ställ in aktuell tid genom att trycka på "Hour" och "Min" knappen upprepade gånger, det vill säga 8:10.
OBS: Tidscykeln är 24 timmar.
2. Tryck en gång på "Prog"-knappen och "Programindikatorn" blinkar vitt..
3. Ställ in tid för autostart genom att trycka på "Hour" och "Min"-knappen upprepade gånger, det vill säga 13:00.

- Tryck på "Prog" -knappen igen, "Programindikatorn" lyser med fast vitt sken. Efter en stund visas aktuell tid på displayen.
OBS: Du kan avbryta autostartfunktionen genom att trycka på "Prog"-knappen igen. Om du vill ändra tiden för autostart behöver du bara följa stegen 2–4 ovan igen.
- "När tiden är inne kommer On/Off-indikatorn att lysa rött och apparaten börjar brygga." **OBS:** Under brygningsprocessen är knapparna för "Prog", "Hour" och "Min" ogiltiga.
- Fortsätt med steg 7 i avsnittet "Så använder du din kaffebyggare".

RENGÖRING OCH UNDERHÅLL

VARNING: Koppla ur kontakten före rengöring. För att undvika elstötar, sänk inte ner sladden, stickkontakten eller enheten i vatten eller vätska. Efter varje användning ska du alltid se till att kontakten först dras ut ur vägguttaget.

- Diska alla löstagbara delar i varmt vatten efter varje användningstillfälle.
- Torka av apparatens yttre med en mjuk, fuktig trasa för att få bort fläckar.
- Vattendroppar kan ansamlas i tratten och droppa ner på värmeplattan under brygningen. För att kontrollera droppandet, torka av området med en ren, torr trasa efter varje användning.
- Använd en fuktig trasa för att försiktigt torka av värmeplattan. Använd aldrig slipande rengöringsmedel.
- Sätt tillbaka alla delar i väntan på nästa användningstillfälle.

AVLÄGSNANDE AV MINERALAVLAGNINGAR

För att din kaffebyggare ska fungera optimalt, bör du regelbundet avlägsna kalkavlagringar som orsakats av vatten, beroende på vattenkvaliteten och användningsfrekvens. Vi rekommenderar att du avlägsnar kalkavlagringar på följande sätt:

- Fyll tanken med vatten och avkalkningsmedel till maxnivån som anges på vattenmätaren (se anvisningarna för avkalkningsmedel)
- Placera glaskannan horisontellt på värmeplattan.
- Se till att tratten sitter väl på plats.
- Slå på apparaten och låt den "brygga" avkalkningslösningen.
- Efter att du "bryggt" en kopp med avkalkningslösning, stäng av apparaten.
- Låt lösningen stå 15 minuter i vattentanken och upprepa sedan steg 4–6 tills vatten/avkalkningslösningen är tom.
- Skölj genom att köra apparaten med vatten minst tre gånger.

TIPS FÖR VÄLSMAKANDE KAFFE

- En ren kaffebyggare är en förutsättning för att kunna göra gott kaffe. Rengör kaffebyggaren regelbundet enligt anvisningarna i avsnittet "RENGÖRING OCH UNDERHÅLL". Använd alltid rent, kallt vatten i kaffebyggaren.
- Förvara oanvänt kaffepulver svalt och torrt. När du öppnat en förpackning med kaffepulver ska du tillsluta den ordentligt igen och förvara den i kylskåpet för att den ska hålla sig fräsch.
- För bästa kaffesmak, köp hela kaffebönor och finmal dem precis innan brygning.
- Återanvänd inte kaffepulver då detta kraftigt försämrar kaffets smak. Det rekommenderas inte att värma upp kaffe då det smakar bäst direkt efter brygning.
- Rengör kaffebyggaren när den blir oljig. Små oljedroppar på ytan på nybryggt, svart kaffe kommer sig av extraktion av olja från kaffepulvret.
- Oljighet kan förekomma oftare om kraftigt rostade kaffesorter används.

Garanti

Champion Nordic garanterar att den här produkten är fri från tillverkningsdefekter vad gäller material och hantverk under 2 år i Sverige, Norge, Danmark och Finland. Garantin börjar löpa den dag då produkten köps eller levereras. Champion Nordic har ingen skyldighet att reparera eller ersätta produkter som inte åtföljs av ett giltigt inköpsbevis. Denna garanti gäller endast för produkter som köps och används för hemmabruk och omfattar inte skador som uppstår till följd av missbruk, misslyckande med att följa Champion Nordics instruktioner eller då produkten har modifierats eller utsatts för en ej godkänd reparation, felaktig emballering av ägaren, normalt slitage eller felhantering av ett transportföretag.

Korrekt avfallshantering

Denna symbol på produkten eller i instruktionerna betyder att den ska slängas separat från annat hushållsavfall när den inte fungerar längre. Inom EU finns separata återvinningssystem för avfall. Kontakta lokala myndigheter eller din återförsäljare för mer information.



VIGTIGE SIKKERHEDSFORANSTALTNINGER

Ved brug af elektriske apparater: Simple sikkerhedsforanstaltninger bør følges, inklusive de følgende:

1. Læs alle instruktioner.
2. Sørg for, at den elektriske spænding svarer til kaffemaskinens spænding.
3. For at beskytte maskinen mod brand, elektrisk stød og skader må hverken ledning eller stik nedsænkes i væske.
4. Vær særligt opmærksom, hvis maskinen enten bruges af eller i nærheden af børn (0-12).
5. Træk stikket ud af stikkontakten, når maskinen ikke er i brug, samt før rengøring. Lad maskinen køle af, før dele fjernes eller sættes på, samt før rengøring.
6. Anvend ikke maskinen med en beskadiget ledning eller stik, eller hvis den på anden måde er defekt. Er maskinen defekt, skal den indleveres til et autoriseret serviceværksted for undersøgelse, reparation eller justering.
7. Anvendes der tilbehør, der ikke bliver anbefalet af producenten, kan det resultere i brand, elektrisk stød eller personskaade.
8. Anvend ikke maskinen udendørs.
9. Lad ikke ledningen hænge ud over bordkanten, og lad den ej røre ved en varm overflade.
10. Placér ikke maskinen på eller nær en varm gas- eller elektrisk brænder eller i en opvarmet ovn.
11. Anvend ikke maskinen til andet end det formål, der er angivet i denne manual.
12. Rengør ikke beholderen med rensedmidler, ståluld eller andre slibende materialer.
13. Når maskinen ikke er i brug, indstil da enhver funktion til "off", og fjern stikket fra stikkontakten, så maskinen ikke er koblet til strøm. Hold altid i selve stikkontakten. Træk ikke i ledningen.
14. Det er muligt at blive skoldet, hvis låget åbnes under tilberedning. Pas på ikke at blive skoldet af dampen.
15. Nogle dele er varme ved brug, så rør ikke ved disse med hånden. Hold kun i håndtag og greb.
16. Stil ikke en varm beholder på en varm eller kold overflade.
17. Efterlad aldrig den tomme kande på varmepladen, da kanden risikerer at revne.
18. Brug aldrig maskinen, hvis kanden viser tegn på revner, eller hvis kanden har et løst eller svækket håndtag. Brug kun kanden sammen med denne specifikke kaffemaskine. Brug kanden forsigtigt, da den er meget skrøbelig.
19. Anvend ikke kaffemaskinen uden vand.
20. Maskinen kan bruges af personer med nedsatte fysiske, sensoriske eller mentale evner eller mangel på erfaring og viden, hvis de er under opsyn eller har modtaget instruktion i en sikker brug af apparatet, og de forstår de potentielle farer.
21. Vær opmærksom, hvis maskinen bruges af eller i nærheden af børn (0-12).
22. For at reducere risikoen for brand eller elektrisk stød må dækslet ikke fjernes. Ingen af de indvendige dele kan repareres. Reparationer må kun udføres af autoriserede fagfolk.

KEND DIN KAFFEMASKINE

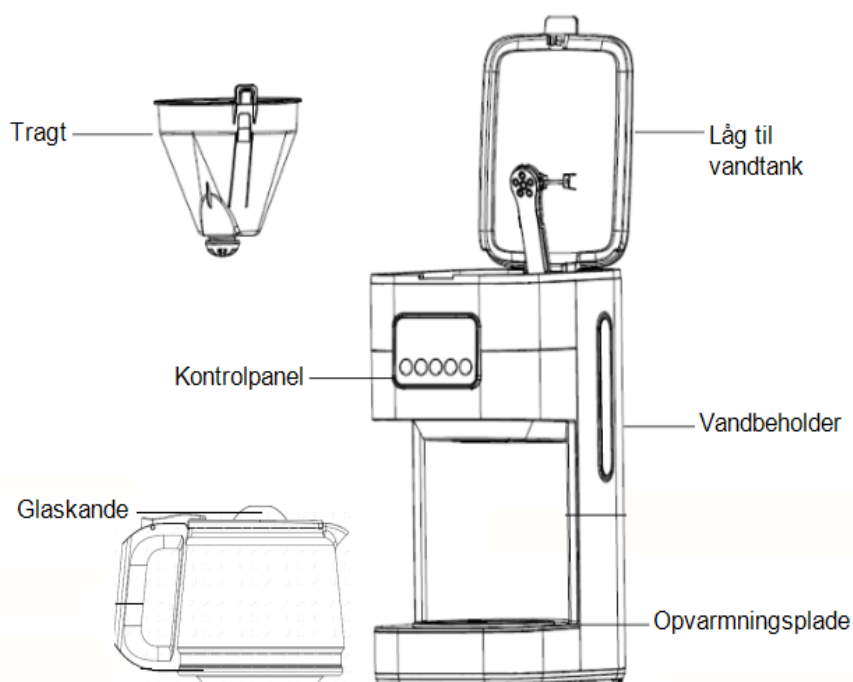

KONTROLPANEL

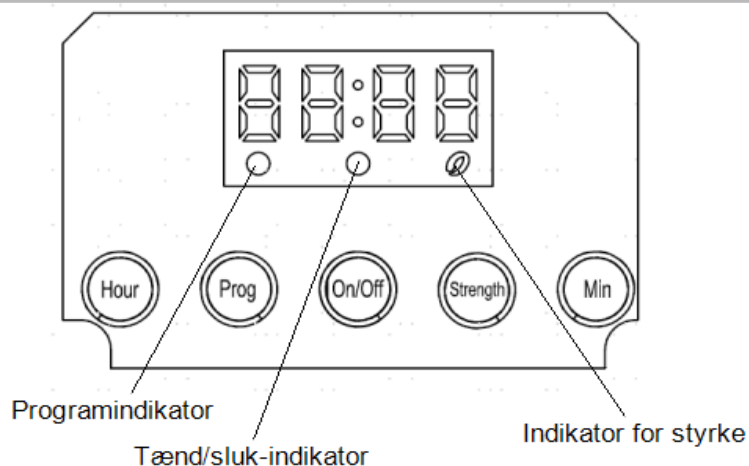

DK

FØR KAFFEMASKINEN TAGES I BRUG

Tjek, at alt tilbehør er komplet, og at kaffemaskinen ikke er beskadiget. Fyld vand i vandtanken til MAX-niveauet, og bryg vandet flere gange uden kaffepulver, og kassér derefter vandet. Rengør og tør alle aftagelige dele grundigt i henhold til afsnittet "RENGØRING OG VEDLIGEHOLDELSE".

SÅDAN BRUGES KAFFEMASKINEN

1. Åbn vandtankens låg, og fyld tanken med rent vand. Vandstanden bør ikke overstige MAX-niveauet som angivet på vandmåleren.
2. Placér tragten i tragtstøtten. Sørg for, at den er monteret korrekt, ellers kan vandtankens låg ikke lukkes. Placér et papirfilter i tragten.
3. Put kaffepulver i filteret. Normalt bruges der ét kaffemål for hver kop, der skal brygges, men det er muligt at tilpasse mængden alt efter ens personlige smag. Luk vandtankens låg helt.
4. Placér kanden vandret på varmepladen.
5. Sæt ledningen i stikkontakten. Hvis kaffestyrken skal justeres, trykkes der én gang på knappen "Strength". Derefter lyser indikatoren rødt, og maskinen vil brygge en tyk kaffe. Hvis kaffestyrken ikke skal justeres, så følg blot den følgende procedure for at brygge en normal kaffe.
BEMÆRK: Tryk atter på knappen "Strength", hvis funktionen med at brygge tyk kaffe skal annulleres.
6. Tryk på "On/Off"-knappen. Indikatoren lyser rødt, displayet viser "12:00", hvorefter maskinen begynder at arbejde.
BEMÆRK: Under brygningen vil knapperne "Prog", "Hour" og "Min" ikke fungere.
7. Brygningen kan til enhver tid afbrydes ved at trykke på "On/Off"-knappen. Maskinen fortsætter med at brygge, når der atter trykkes på "On/Off"-knappen.
BEMÆRK: Man kan til enhver tid tage kanden ud, hælde kaffen op og servere den. Maskinen stopper med at brygge øjeblikkeligt. Men tiden må ikke overstige 30 sekunder, ellers vil filteret løbe over.
8. Når kaffemaskinen er færdig, skal du vente ca. 1 minut på, at kaffen løber gennem filteret. Tag kanden ud for at servere kaffen, når brygningen er færdig. **BEMÆRK:** Den samlede mængde kaffe vil være mindre end dét vand, der er tilsat, da noget af vandet absorberes af kaffegrums.
9. Når brygningen er færdig, og kaffen ikke skal serveres med det samme, skal kaffemaskinen forblive tændt, så kaffen kan holdes varm på varmepladen. Maskinen slukker automatisk efter 40 minutter, fra "ON/OFF"-knappen er aktiveret. Ønskes der en optimal kaffesmag, bør kaffen serveres lige efter brygningen.
BEMÆRK: Vær opmærksom, når kaffen serveres. Ellers kan man blive skoldet, da frisklavet kaffe har en høj temperatur.

TIMERFUNKTION

Hvis kaffemaskinen først skal påbegynde brygningen på et senere tidspunkt, eksempelvis kl. 13:00 i stedet for om morgenen kl. 8:10, så følg trin 1 til 5 i afsnittet "Sådan bruges kaffemaskinen". Derefter kan timerfunktionen aktiveres på følgende måde:

1. Indstil det aktuelle klokkeslæt ved at trykke på "Time"- og "Min"-knappen gentagne gange, hvor klokkeslættet viser 8:10. **BEMÆRK:** Tidscyklussen er 24 timer.
2. Tryk én gang på knappen "Prog", hvorefter "Program"-indikatoren blinker hvidt.
3. Indstil automatiske starttid, tryk på "Time" og "Min"-knappen gentagne gange, til klokkeslættet viser 13:00.

- Tryk på "Prog"-knappen igen. Herefter lyser "Program"-indikatoren hvidt. Efter et stykke tid vil displayet vise det aktuelle klokkeslæt. **BEMÆRK:** Det er muligt at annullere timerfunktionen ved at trykke på "Prog"-knappen igen. Hvis timerfunktionen atter skal ændres, følges de ovenstående 2-4 trin på ny.
- Når tiden er inde, vil "On/Off"-indikatoren lyse rødt, og maskinen begynder at brygge. **BEMÆRK:** Under brygningen vil knapperne "Prog", "Hour" og "Min" ikke fungere.
- Fortsæt med trin 7 i afsnittet "Sådan bruges kaffemaskinen".

DK RENGØRING OG VEDLIGEHOLDELSE

VÆR FORSIGTIG: Fjern stikket fra stikkontakten, inden maskinen rengøres. For at beskytte mod elektrisk stød må ledningen eller andre dele ikke nedsænkes i vand eller anden væske. Efter hver brug er det vigtigt at tage stikket ud af stikkontakten.

- Rengør alle aftagelige dele i varmt sæbevand efter hver brug.
- Tør maskinens udvendige overflade af med en blød og fugtig klud for at fjerne pletter.
- Der kan samle sig vanddråber i tragten, der efterfølgende kan dryppe ned på kaffemaskinens base under brygningen. For at kontrollere drypning, tør området med en ren og tør klud efter hver brug.
- Brug en fugtig klud til forsigtigt at tørre varmepladen af. Brug aldrig et slibende rengøringsmiddel.
- Genplacér alle dele, så maskinen er klar til næste brug.

SÅDAN FJERNES MINERALAFLEJRINGER

For at kaffemaskinen skal fungere effektivt, skal der løbende fjernes mineralaflejringer fra vandet i henhold til vandkvaliteten i området. Ved en regelmæssig brug anbefaler vi følgende ved fjernelse af mineralaflejringer:

- Fyld tanken med vand og afkalkningsmiddel til det maksimale niveau som angivet på vandmåleren (se venligst vejledningen for afkalkning).
- Placér kanden vandret på varmepladen.
- Sørg for, at tragten er på plads.
- Tænd for maskinen, og lad den "brygge" afkalkningsopløsningen.
- Efter "brygningen" skal der slukkes for maskinen.
- Lad opløsningen blive i vandbeholderen i 15 minutter, og gentag derefter trin 4-6, indtil vand/afkalkningsopløsningen er tom.
- Rens ved at køre igennem med vand minimum 3 gange.

TIPS TIL EN VELSMAGENDE KAFFE

- En ren kaffemaskine er afgørende for, at kaffen bliver velmagende. Rengør jævnligt kaffemaskinen som specificeret i afsnittet "RENGØRING OG VEDLIGEHOLDELSE". Brug altid friskt og koldt vand i kaffemaskinen.
- Opbevar det ubrugte kaffepulver på et køligt og tørt sted. Efter kaffeposen er åbnet, skal den lukkes tæt igen og opbevares i køleskabet, så friskheden bibeholdes.
- Ønskes der en optimal kaffesmag, bør der købes hele kaffebønner, som males fint lige før brygningen.
- Genbrug ikke kaffepulver, da dette i høj grad vil påvirke kaffesmag. Det anbefales ikke at genopvarme kaffen, da kaffen er allerbedst lige efter brygningen.
- Rengør kaffemaskinen, når overekstrahering forårsager olieagtighed. Små oliepletter på overfladen af den bryggede, sorte kaffe skyldes en overekstrahering af olie fra kaffepulveret.
- Fedtethed kan forekomme hyppigere, hvis der bruges en kraftigt ristet kaffe.

Garanti

Champion Nordic garanterer at dette produkt ikke har nogen fremstillingsfejl i forhold til materiale og forarbejdning. Garantien gælder i to år i Sverige, Norge, Danmark og Finland. Garantien begynder fra den dag hvor produktet købes eller leveres. Champion Nordic er ikke forpligtet til at reparere eller erstatte produkter som ikke er ledsaget af et gyldigt købsbevis. Denne garanti gælder kun for produkter som er købt og brugt derhjemme, og den omfatter ikke skader som er opstået som følge af misbrug, manglende opmærksomhed på Champion Nordics instruktioner, modifikationer, ikke-godkendte reparationer, forkert indpakning fra ejerens side, normal slitage eller fejlhåndtering hos et transportfirma.

Korrekt affaldshåndtering

Dette symbol på produktet eller i instruktionerne betyder at det skal smides ud separat fra andet husaffald, når det ikke fungerer længere. I EU findes separate genbrugssystemer for affald. Kontakt de lokale myndigheder eller din sælger for mere information.



VIKTIGE SIKKERHETSINSTRUKSJONER

Ved bruk av elektroniske apparater bør grunnleggende forholdsregler alltid følges. Dette inkluderer følgende:

1. Les alle instruksjonene.
2. Pass på at spenningen i uttaket er den samme som spenningen som er angitt for kaffetrakteren.
3. For å unngå brann, elektrisk støt og skade må ledningen/støpselet ikke nedsenkes i væske.
4. Barn (0-12) skal holdes under nøye oppsyn når de bruker eller er i nærheten av apparatet.
5. Koble kaffetrakteren fra stikkkontakten når den ikke er i bruk, eller før den skal vaskes. Vent til kaffetrakteren har kjølt seg ned før du setter på eller tar av deler, eller før du vasker apparatet.
6. Ikke bruk et apparat med skadet ledning eller støpsel, eller dersom det på noen som helst måte er i ustand. Lever apparatet inn til et autorisert servicepunkt for undersøkelse, reparasjon og justering.
7. Bruk av tilbehør som ikke anbefales av produsenten, kan resultere i brann, støt eller personskader.
8. Ikke bruk produktet utendørs.
9. Ikke la ledningen henge utenfor kanten av bord og benker, eller komme i kontakt med varme overflater.
10. Skal ikke plasseres i nærheten av kokeplater, gasskomfyr eller i stekeovnen.
11. Apparatet kan ikke brukes til noe annet enn det tiltenkte bruksområdet.
12. Ikke vask beholderen med rensedmidler, stålull eller andre midler med slipende effekt.
13. For å koble fra apparatet setter du hvilken som helst kontroll på «Off», deretter tar du ut støpselet fra stikkkontakten. Hold alltid i støpselet. Aldri dra i selve ledningen.
14. Skålding kan forekomme dersom lokket tas av under kokesyklusen. Pass på så du ikke blir brent av dampen.
15. Noen deler av apparatet er varmt når det er i bruk, unngå derfor å ta på disse med hendene. Bruk kun håndtaket og knappene.
16. Ikke sett en varm beholder på en varm eller kald overflate.
17. La aldri den tomme kolben bli stående på varmeplaten, ellers kan den risikere å sprekke.
18. Bruk aldri apparatet dersom kolben viser tegn til sprekker, eller dersom kolbens håndtak er løst eller svekket. Kolben skal kun brukes sammen med dette apparatet. Behandles varsomt da kolben er svært ømfintlig.
19. Ikke skru på kaffetrakteren dersom det ikke er vann i den.
20. Apparatene kan brukes av personer med reduserte fysiske, sensoriske eller mentale evner, eller manglende erfaring og kunnskap, dersom vedkommende er under tilsyn eller har fått instruksjoner om bruk av apparatet på en sikker måte, og i tillegg forstår hvilke farer som kan forekomme.
21. Barn (0-12) skal holdes under nøye oppsyn når de bruker eller er i nærheten av apparatet.
22. For å redusere faren for brann eller støt skal dekslet ikke fjernes. Apparatet inneholder ingen deler som kan repareres av brukeren selv. Reparasjon skal kun utføres av autoriserte servicepersoner.

NO

BLI KJENT MED KAFFETRAKTEREN DIN

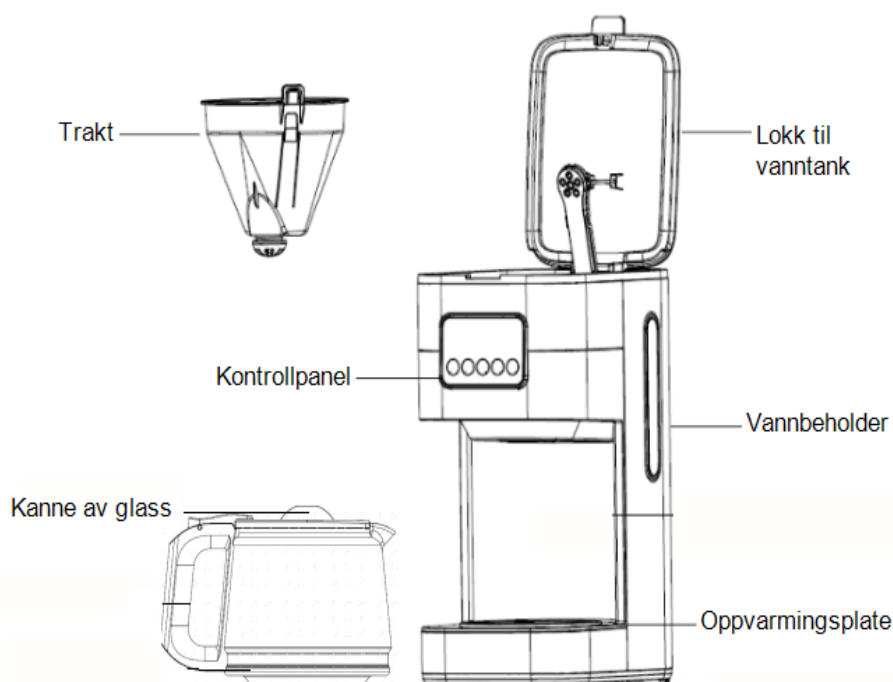

KONTROLLPANEL

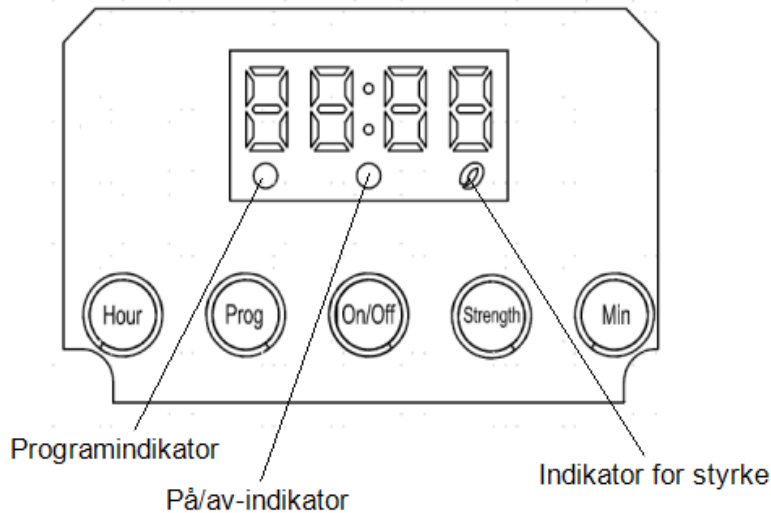

FØR FØRSTEGANGS BRUK

Sjekk at alt tilleggsutstyr er uskadd og at apparatet ikke er skadet. Fyll vann opp til «MAX»-nivået på vannbeholderen, og trakt vann flere ganger uten kaffepulver, deretter heller du ut vannet. Vask og tørk av alle avtagbare deler nøye og i tråd med avsnittet «Rengjøring og vedlikehold».

SLIK BRUKER DU KAFFETRAKTEREN

1. Åpne lokket på vannbeholderen og fyll beholderen med rent vann. Vannivået bør ikke overstige «MAX»-nivået som er avmerket på vannstandsmåleren.
2. Plasser trakten i traktholderen. Sørg for at den er riktig montert, ellers kan ikke lokket til vannbeholderen lukkes. Plasser et filter i trakten.
3. Tilsett kaffepulver i filteret. Vanligvis tilsvarer ett mål med kaffepulver én kopp kaffe, men du kan tilpasse dette etter personlig smak. Lukk lokket til vannbeholderen helt igjen.
4. Sett kaffekolben sidelengs inn på varmeplaten.
5. Sett ledningens støpsel i stikkkontakten. Dersom du ønsker å tilpasse styrken på kaffen, kan du trykke på «Strength»-knappen én gang, deretter vil indikatoren «Strength indicator» lyse rødt og apparatet lage kraftig kaffe. Dersom du ikke ønsker å tilpasse styrken på kaffen, følger du bare følgende fremgangsmåte for å lage vanlig kaffe: **MERK:** Trykk «Strength»-knappen én gang til dersom du ønsker å kansellere funksjonen for å trakte kraftig kaffe.
6. Trykk «On/Off»-knappen, indikatoren «On/Off indicator» vil da lyse rødt og displayet vise «12:00», deretter starter apparatet. **MERK:** Mens trakteprosessen pågår, vil ikke knappene «Prog», «Hour» og «Min» fungere.
7. Trakteprosessen kan avbrytes når som helst ved å trykke på «On/Off»-knappen. Apparatet vil fortsette å trakte så fort man trykker «On/Off»-knappen igjen. **MERK:** Du kan når som helst ta ut kolben for å helle og servere. Apparatet vil da automatisk slutte å dryppe. Tiden kan imidlertid ikke overstige 30 sekunder, ellers vil filteret renne over.
8. Etter at kaffetrakteren er ferdig, venter du ca. 1 minutt på at kaffen skal gå gjennom filteret. Ta ut kannen for å servere når kaffen er ferdig. **MERK:** Mengden kaffe vil være mindre enn mengden vann du har tilsatt, ettersom noe av vannet absorberes av det malte kaffepulveret.
9. Hold kaffetrakteren aktivert dersom du ikke ønsker å servere kaffen umiddelbart etter at trakteprosessen er ferdig, dermed holdes kaffen varm på varmeplaten. Apparatet vil slå seg av automatisk 40 minutter etter at ON/OFF-knappen har blitt aktivert. For den optimale kaffesmaken bør du servere kaffen rett etter du har traktet den. **MERK:** Nylaget kaffe er svært varm. Vær derfor ekstra oppmerksom når du heller, dermed hindrer du at du brenner deg.

FORSINKET START-FUNKSJON

Hvis du ikke vil at kaffetrakteren skal starte prosessen umiddelbart – for eksempel dersom klokken er 8:10, og du ønsker at trakteren automatisk begynner å fungere klokken 13:00 – følger du først trinn 1 til 5 i avsnittet «Slik bruker du kaffetrakteren din», deretter kan du stille inn autostartfunksjonen på følgende måte:

1. Still inn gjeldende klokkeslett, altså kl. 8:10, ved å trykke på knappene «Hour» og «Min» gjentatte ganger. **MERK:** Tidssyklusen er 24 timer.
2. Trykk på «Prog»-knappen én gang, dermed blinker «Program indicator» hvitt.
3. Still inn autostarttiden, altså kl. 13:00, ved å trykke på knappene «Hour» og «Min» gjentatte ganger.

4. Trykk på «Prog» igjen, dermed vil indikatoren «Program indicator» lyse hvitt. Etter en stund vil displayet vise gjeldende klokkeslett. **MERK:** Du kan avbryte autostartfunksjonen, trykke «Prog»-knappen én gang til. Dersom du vil endre tidspunktet for autostart, følger du bare trinn 2–4 ovenfor på nytt.
5. Når tiden er inne, vil On/Off-indikatoren lyse rødt og apparatet starte traktingen. **MERK:** Mens trakteprosessen pågår, vil ikke knappene «Prog», «Hour» og «Min» fungere.
6. Fortsett til trinn 7 i avsnittet «Slik bruker du kaffetrakteren».

RENGJØRING OG VEDLIKEHOLD

ADVARSEL: Sørg for å koble dette apparatet fra strømmen før du rengjør det. For å unngå elektrisk støt må ledningen, støpselet eller enheten ikke nedsenkes i vann eller annen væske. Pass på å trekke ut strømledningen hver gang du er ferdig med å bruke kaffetrakteren.

1. Rengjør alltid alle avtagbare deler i varmt såpevann etter bruk.
2. Bruk en myk, fuktig klut til å tørke av flekker på apparatets ytre overflater.
3. Vandrdåper kan samle seg i trakten og dryppe ned på apparatets underdel under trakteprosessen. For å motvirke drypping tørkes området med en ren og tørr klut etter bruk.
4. Bruk en fuktig klut til å tørke forsiktig av varmeplaten. Bruk aldri et rengjøringsmiddel med slipende effekt.
5. Remonter alle delene og oppbevar apparatet til neste gang det skal brukes.

FJERNING AV MINERALDANNELSER

For at kaffetrakteren skal fungere effektivt, bør du fra tid til annen fjerne mineraldannelser som vannet etterlater seg. Tilpass hvor ofte du fjerner dette etter vannkvaliteten i området ditt. Vi anbefaler at du fjerner mineraldannelsene på følgende måte:

1. Fyll vannbeholderen med vann og avkalkningsmiddel til maksnivået som er angitt på vannstandsmåleren (venn ligst se instruksjonene for avkalkning).
2. Sett kaffekolben sidelengs inn på varmeplaten.
3. Sørg for at trakten er satt på plass.
4. Slå på apparatet og la det «trakte» avkalkningsløsningen.
5. Etter at én kopp mengde med løsningen er ferdig «traktet», slår du av apparatet.
6. La løsningen stå i 15 minutter i vannbeholderen, deretter gjentar du trinn 4–6 inntil det er tomt for vann/avkalkningsløsning.
7. Skyll ved å kjøre gjennom apparatet minst tre ganger med vann.

TIPS FOR Å OPPNÅ VELSMAKENDE KAFFE

1. En ren kaffetrakter er helt nødvendig for å lage kaffe som smaker fantastisk. Vask kaffetrakteren regelmessig som anvist i avsnittet «Rengjøring og Vedlikehold». Bruk alltid friskt, kaldt vann i kaffetrakteren.
2. Oppbevar uåpnede pakker med malt kaffepulver på et tørt og kjølig sted. Etter du har åpnet en pakke med kaffe pulver, bør du forsegle den godt og oppbevare den i kjøleskapet for å bevare kaffens ferskhet.
3. Den optimale kaffesmaken oppnås ved å kjøpe hele kaffebønner som males rett før kaffen traktes.
4. Ikke bruk kaffepulveret om igjen, ettersom dette vil redusere kaffesmaken betraktelig. Å varme opp kaffe på nytt anbefales ikke, da kaffe smaker aller best rett etter at den har blitt brygget.
5. Vask kaffetrakteren dersom overekstraksjon fører til at kaffen blir oljete. Små oljedråper på overflaten av ferdiglaget sort kaffe skyldes at vannet trekker olje ut av kaffepulveret.
6. Risikoen for oljete kaffe er større hvis du bruker mørkbrent kaffepulver.

Garanti

Champion Nordic garanterer at dette produktet er fri for fabrikkasjonsfeil når det kommer til materialer og håndverk under 2 år i Sverige, Norge, Danmark og Finland. Garantien starter å løpe den dagen produktet kjøpes eller leveres. Champion Nordic har ikke plikt til å reparere eller erstatte produkter dersom et gyldig innkjøpsbevis ikke følger med. Denne garantien gjelder kun for produkter som kjøpes og brukes til hjemmebruk, og omfatter ikke skader som oppstår som følge av misbruk, svikt i å følge Champion Nordics instruksjoner på grunn av at produktet har blitt modifisert eller utsatt for en godkjent reparasjon, feilaktig pakking av eieren, normal slitasje eller feilhåndtering av et transportforetak.

Korrekt avfallshåndtering

Dette symbolet på produktet eller i instruksjonene betyr at det skal kastes separat fra annet husholdningsavfall når det ikke virker lenger. Det finnes leveringspunkter og gjenbruksstasjoner som skal håndtere denne typen avfall. Kontakt lokale myndigheter eller forhandler for mer informasjon.



TÄRKEÄT SUOJATOIMET

Kun käytät sähkölaitetta. Perusvarotoimia on aina noudatettava, mukaan lukien seuraavia:

1. Lue kaikki ohjeet.
2. Varmista, että pistorasian jännite vastaa kahvinkeitin tiedoissa ilmoitettua jännitettä.
3. Älä upota johtoa tai pistoketta nesteeseen, jotta vältetään tulipalolta, sähköiskulta ja henkilövahingoilta.
4. Lapsia (0-12) on valvottava, mikäli he käyttävät laitetta tai sitä käytetään lasten lähellä.
5. Irrota kahvinkeitin pistorasiasta, kun sitä ei käytetä ja ennen laitteen puhdistusta. Anna kahvinkeitin jäähtyä ennen osien laittamista tai poistamista ja ennen laitteen puhdistamista.
6. Älä käytä laitetta, jonka johto tai pistoke on vaurioitunut tai kun laitteessa on toimintahäiriö tai se on vahingoittunut jollakin tavalla. Palauta laite valtuutettuun huoltopisteeseen tarkastusta, korjausta tai säätöä varten.
7. Muiden kuin laitteen valmistajan suosittelemien lisävarusteiden käyttö voi aiheuttaa tulipalon, sähköiskun tai henkilövahinkoja.
8. Älä käytä ulkona.
9. Älä anna johdon roikkua pöydän tai työtason reunan yli tai kosketa kuumaa pintaa.
10. Älä aseta sitä kuuman kaasun- tai sähköpolttimen päälle tai lähelle tai kuumaan uuniin.
11. Älä käytä laitetta muuhun kuin sille tarkoitettuun käyttöön.
12. Älä puhdistakaan kannua puhdistusaineilla, teräsvillalla tai muilla hankaavilla materiaaleilla.
13. Irrota laite kääntämällä säätimet "off-asentoon" ja poista sitten pistoke pistorasiasta. Pidä aina kiinni pistotulpastasta. Älä koskaan vedä johdosta.
14. Voit saada palovammoja, jos kansi avataan keittojakson aikana. Varo, ettei höyry polta sinua.
15. Jotkin laitteen osat ovat kuumia käytön aikana, joten älä koske niihin käsin. Käytä vain kahvoja tai nuppeja.
16. Älä laita kuumaa kannua kuumalle tai kylmälle pinnalle.
17. Älä koskaan jätä tyhjää kannua lämpölevylle, sillä kannu voi haljeta.
18. Älä koskaan käytä laitetta, jos kannussa on halkeamia tai sen kahva on löystynyt tai heikentynyt. Käytä kannua ainoastaan tässä laitteessa. Kannu on erittäin hauras, joten käytä sitä varovaisesti.
19. Älä käytä kahvinkeitintä ilman vettä.
20. Tätä laitetta voivat käyttää henkilöt, joiden fyysiset, aistilliset tai henkiset kyvyt ovat alentuneet tai joilla ei ole kokemusta tai tietoa, jos laitteen käyttöä valvotaan tai jos he ymmärtävät, kuinka laitetta käytetään turvallisella tavalla ja mitä vaaroja laitteen käyttöön liittyy.
21. Lapsia (0-12) on valvottava, mikäli he käyttävät laitetta tai sitä käytetään lasten lähellä.
22. Älä poista laitteen suojakuorta tulipalon tai sähköiskun vaaran vähentämiseksi. Laitteen sisällä ei ole osia, joita käyttäjän on huollettava. Korjauksen saa suorittaa vain valtuutettu huoltohenkilöstö.

TUNNE KAHVINKEITTIMESI

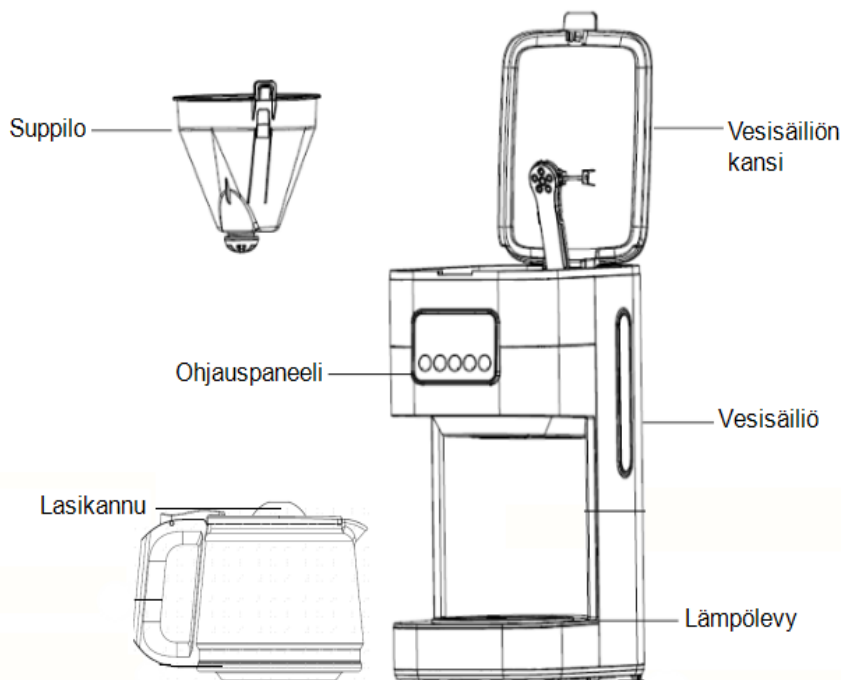

OHJAUSPANEELI

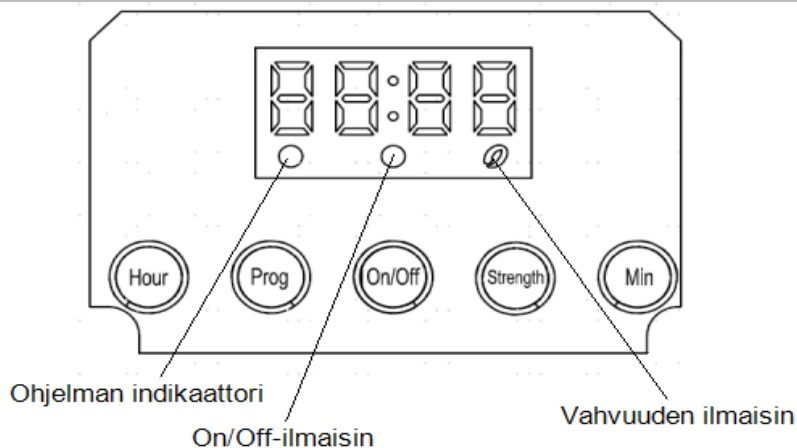

FI

ENNEN ENSIMMÄISTÄ KÄYTTÖKERTAA

Tarkista, että sinulla on kaikki lisävarusteet ja että yksikkö ei ole vaurioitunut. Täytä vesisäiliö vedellä MAX-tasoon saakka ja keitä vettä useita kertoja ilman kahvijauhetta kaataen lopuksi veden pois. Puhdista ja kuivaa kaikki irrotettavat osat huolellisesti osion "PUHDISTUS JA HUOLTO" mukaisesti.

KAHVINKEITTIMEN KÄYTTÄMINEN

1. Avaa vesisäiliön kansi ja täytä säiliö puhtaalla vedellä. Vedenpinta ei saa ylittää vesisäiliössä ilmoitettua MAX.
2. Aseta suodatin suppilo suppilotelineeseen ja varmista, että se on paikallaan, jotta vesisäiliön kansi sulkeutuu oikein. Aseta paperisuodatin suppiloon.
3. Laita kahvijauhetta paperisuodattimeen. Yleensä kupilliseen kahvia tarvitaan yksi mitallinen kahvijauhetta, mutta voit säätää määrää henkilökohtaisen mieltymyksesi mukaan. Sulje vesisäiliön kansi kokonaan.
4. Aseta lasikannu vaakasuoraan lämpölevylle.
5. Liitä virtajohto pistorasiaan. Halutessasi säätää kahvin voimakkuutta paina kerran "Strength"-painiketta, jolloin "Strength"-merkkivalo alkaa palaa punaisena ja laite aloittaa vahvan kahvin keittämisen. Jos et halua säätää kahvin voimakkuutta, noudata seuraavia ohjeita keittääksesi tavallista kahvia.
HUOM: Halutessasi keskeyttää vahvan kahvin keittämisen paina uudelleen "Strength"-painiketta.
6. Laitteen käytön aloittamiseksi paina "On/Off"-painiketta, jolloin "On/Off"-merkkivalo alkaa palamaan punaisena ja näytöllä näkyy "12:00".
HUOM: Kahvin keittämisen aikana painikkeita "Prog", "Hour" ja "Min" ei voida käyttää.
7. Keittäminen voidaan keskeyttää milloin tahansa painamalla "On/Off"-painiketta. Laite jatkaa keittämistä, kun "On/Off"-painiketta painetaan uudelleen.
HUOM: Voit ottaa kannun laitteesta ja kaataa ja tarjota kahvia siitä milloin vain. Laite lopettaa kahvin tiputtamisen automaattisesti. Mutta aika ei saa ylittää 30 sekuntia, muuten suodatin valuu yli.
8. Kun kahvinkeitin on valmis, odota noin 1 minuutti, kunnes kahvi on mennyt suodattimen läpi. Kahvin valmistuttua poista kannu laitteesta tarjotaksesi siitä kahvia. **HUOM:** Saat valmista kahvia hieman lisäämääsi vesimäärää vähemmän, sillä osa vedestä imeytyy ahvijauheeseen.
9. Mikäli et halua tarjota kahvia heti sen valmistuttua, pidä kahvinkeittimessä virta päällä, jolloin kahvi pysyy kannussa lämpimänä lämpölevyllä. Laite sammuu automaattisesti 40 minuutin kuluttua siitä, kun kahvinkeitin on käynnistetty ON/OFF-painikkeesta. Kahvi on parhaimmillaan tarjottavaksi heti keittämisen jälkeen.
HUOM: Kaada kahvia varovasti, sillä vastakeitetyn kahvin lämpötila on korkea, joten voit saada palovammoja.

AJASTINTOIMINTO

Halutessasi kahvinkeittimen aloittavan keittämisen myöhemmin, jos esimerkiksi kello on 8.10 ja haluat keittimen menevän päälle kello 13.00, noudata ensiksi vaiheita 1–5 kohdassa "Kahvinkeittimen käyttäminen", minkä jälkeen voit asettaa automaattisen käynnistystoiminnon seuraavasti:

1. Aseta tämänhetkinen aika painamalla toistuvasti painikkeita "Hour" ja "Min", kunnes näytöllä näkyy tämänhetkinen aika, esimerkiksi 8.10.
HUOM: Ajastimessa on 24 tunnin ajannäyttö.
2. Paina kerran "Prog"-painiketta, ja "Program"-merkkivalo alkaa vilkkua valkoisena.
3. Aseta automaattinen käynnistysaika painamalla toistuvasti "Hour" ja "Min", kunnes näytöllä näkyy aika, estimate 13.

4. Paina "Prog" -painiketta, ja "Program"-merkkivalo alkaa palamaan valkoisena. Hetken kuluttua näytölle tulee tämänhetkinen kellonaika. **HUOM:** Voit peruuttaa automaattisen käynnistystoiminnon painamalla uudelleen "Prog"-painiketta. Halutessasi muuttaa automaattista käynnistysaikaa toista uudelleen vaiheet 2–4.
5. Ajustetun ajan koittaessa On/Off-merkkivalo alkaa palamaan punaisena ja laite aloittaa kahvin keittämisen. **HUOM:** Kahvin keittämisen aikana painikkeita "Prog", "Hour" ja "Min" ei voida käyttää.
6. Jatka vaiheeseen 7 osiossa "Kahvinkeitin käyttö".

PUHDISTUS JA HUOLTO

VAROITUS: Muista irrottaa laitteen pistoke pistorasiasta ennen puhdistusta. Älä upota johtoa, pistoketta tai itse yksikköä veteen tai muuhun nesteeseen, jotta vältetään sähköiskulta. Varmista aina käytön jälkeen, että pistoke on irrotettu pistorasiasta.

1. Puhdista kaikki irrotettavat osat jokaisen käyttökerran jälkeen kuumalla saippuvedellä.
2. Poista tahrat laitteen ulkopinnalta pyyhkimällä pehmeällä ja nihkeällä liinalla.
3. Vesipisaroita voi kertyä suodatinsuppiloon ja tipahdella laitteen pohjalle keittämisen aikana. Voit hallita kahvin tippumista pyyhkimällä alueen puhtaalla, kuivalla liinalla jokaisen käytön jälkeen.
4. Pyyhi lämpölevy varovasti kostealla liinalla. Älä koskaan käytä hankaavia puhdistusaineita.
5. Asenna kaikki osat takaisin paikoilleen seuraavaa käyttökertaa varten.

MINERAALIKERROSTUMIEN POISTAMINEN

Jotta kahvinkeitin toimisi tehokkaasti, puhdista säännöllisesti vedestä jääneet mineraalikerrostumat alueesi vedenlaadun ja käyttöiheyden mukaisesti. Suosittelemme poistamaan mineraalikerrostumat seuraavasti:

1. Täytä säiliö vedellä ja kalkinpoistoaineella vesisäiliössä ilmoitettuun MAX-tasoon asti (katso kalkinpoisto-ohjeet).
2. Aseta lasikannu vaakasuoraan lämpölevylle.
3. Varmista, että suodatinsuppilo on paikalleen asennettuna.
4. Kytke laitteeseen virta päälle ja anna sen "keittää" kalkinpoistoliuosta.
5. Kun olet "keittänyt" yhden kupillisen liuosta, sammuta laite.
6. Anna liuoksen olla vesisäiliössä 15 minuuttia ja toista sitten vaiheita 4–6, kunnes vesi/kalkinpoistoliuos on loppunut säiliöstä.
7. Huuhtele laite keittämällä pelkkää vettä vähintään 3 kertaa.

VINKKEJÄ ERINOMAISEEN KAHVIIN

1. Puhdas kahvinkeitin on välttämätön hyvänmakuisen kahvin valmistamiseksi. Puhdista kahvinkeitin säännöllisesti osion "PUHDISTUS JA HUOLTO" ohjeiden mukaisesti. Käytä kahvinkeitinissä aina raikasta ja kylmää vettä.
2. Säilytä kahvijauhetta viileässä ja kuivassa paikassa. Kun olet avannut kahvipaketin, sulje se tiiviisti ja säilytä sitä jääkaapissa, jotta se säilyy tuoreena.
3. Parhaan makuista kahvia saat, kun ostat kokonaisia kahvipapuja ja jauhat ne juuri ennen kahvin keittämistä.
4. Älä käytä kahvijauhetta uudelleen, sillä se vähentää kahvin makua huomattavasti. Kahvin uudelleenlämmitystä ei suositella, koska kahvin maku on parhaimmillaan heti keittämisen jälkeen.
5. Puhdista kahvinkeitin, jos uuttaminen aiheuttaa öljyisyyttä. Pienet öljypisarat keitetyn, mustan kahvin pinnalla johtuvat kahvijauheesta uutetusta öljystä.
6. Öljyisyyttä ilmenee useammin, jos käytät voimakkaasti paahdettua kahvia.

Takuu

Champion Nordic takaa, että tässä tuotteessa ei ole materiaaliin tai käsityöhön liittyviä valmistusvikoja. Takuu on voimassa 2 vuotta Ruotsissa, Norjassa, Tanskassa ja Suomessa. Takuu alkaa siitä hetkestä, kun tuote joko ostetaan tai toimitetaan. Champion Nordicilla ei ole velvollisuutta korjata tai korvata tuotetta, johon ei ole voimassa olevaa ostotodistusta. Tämä takuu on voimassa ainoastaan tuotteissa, jotka ostetaan kotikäyttöön ja joita käytetään kotona. Takuu ei kata vaurioita, jotka johtuvat tuotteen väärinkäytöstä, Champion Nordicin käyttöohjeiden noudattamatta jättämisestä, siitä että tuotetta on käsitelty tai korjattu ei-hyväksyttävällä tavalla, tuotteen omistajan virheellisistä pakkaustoimista tuotetta käsiteltäessä, normaalista kulumisesta tai kuljetusyrityksen suorittamista väärinlaisista käsittelytavoista.

Oikea hävittäminen

Tämä symboli tuotteessa tai ohjeissa tarkoittaa, että laite täytyy hävittää erillään muista talousjätteistä, kun se ei enää toimi. EU:n sisällä on jätteille erillisiä kierrätysjärjestelmiä. Lisätietojen saamiseksi ota yhteyttä paikallisiin viranomaisiin tai jälleenmyyjääsi.

